



Hauptmerkmale

Kompatible Produktfamilie	Lexium 28
Produkt oder Komponententyp	Servo motor
Kurzbezeichnung des Geräts	BCH2

Zusatzmerkmale

Max. mechanische Drehzahl	3000 U/min
Nennhilfsspannung [UH,nom]	220 V
Anzahl der Netzphasen	3 Phasen Einzelphase
Dauerstrom im Stillstand	5,62 A
Dauermoment im Stillstand	5.39 Nm für LXM28... bei 7 A, 220 V, Einzelphase 5.39 Nm für LXM28... bei 7 A, 220 V, 3 Phasen
Dauerleistung	850 W
Spitzenmoment im Stillstand	13.8 Nm für LXM28... bei 7 A, 220 V, Einzelphase 13.8 Nm für LXM28... bei 7 A, 220 V, 3 Phasen
Nennleistung am Ausgang	850 W für LXM28... bei 7 A, 220 V, Einzelphase 850 W für LXM28... bei 7 A, 220 V, 3 Phasen
Nenn Drehmoment	5.39 Nm für LXM28... bei 7 A, 220 V, Einzelphase 5.39 Nm für LXM28... bei 7 A, 220 V, 3 Phasen
Nenn Drehzahl	1500 U/Min für LXM28... bei 7 A, 220 V, Einzelphase 1500 U/Min für LXM28... bei 7 A, 220 V, 3 Phasen
Maximaler Strom Irms	14,96 A für LXM28... bei 0.85 kW, 220 V
Max. Dauerstrom	6,29 A
Produktkompatibilität	LXM28... Servoantrieb Motor bei 0.85 kW, 220 V, Einzelphase LXM28... Servoantrieb Motor bei 0.85 kW, 220 V, 3 Phasen
Wellenende	Glatte Welle
Wellendurchmesser	22 mm
Wellenlänge	55 mm
Art der Rückkopplung	20-Bit-Singleturn Absolut-Encoder
Haltebremse	Ohne
Montagehalterung	Asiatischer Standardflansch
Motorflanschgröße	130 mm
Elektrische Verbindung	MIL Stecker

Drehmomentkonstante	0,96 Nm/A bei 20 °C
Gegen-EMK konstant	58 V/krpm bei 20 °C
Rotorträgheit	13,5 kg.cm ²
Statorwiderstand	0,34 Ohm bei 20 °C
Statorinduktivität	4,5 mH bei 20 °C
Stator elektrische Zeitkonstante	13,24 ms bei 20 °C
Maximale Radialkraft Fr	670 N 1500 rpm
Max. Axialkraft Fa	200 N
Bremszugkraft	19,7 W
Kühlungstyp	Lüftelos mit Konvektion
Länge	187 mm
Anzahl an Motorstufen	4
Zentrieren des Bunddurchmessers	110 mm
Zentrierbundtiefe	8 mm
Anzahl der Montagebohrungen	4
Durchmesser der Montagebohrungen	9,2 mm
Kreisdurchmesser der Montagebohrungen	145 mm
Distanzschaft Bundflansch	8 mm
Produktgewicht	9.6 kg

Montage

Schutzart (IP)	IP54 IM B5, IM V1 IP50 IM V3
Umgebungstemperatur bei Betrieb	-20...40 °C

Nachhaltigkeit

ROHS	Konform - seit 1442 - Schneider-Electric-Konformitätserklärung Schneider-Electric-Konformitätserklärung
REACH	Produkt beinhaltet besorgniserregende Stoffe (SVHC) nicht über dem Schwellwert Produkt beinhaltet besorgniserregende Stoffe (SVHC) nicht über dem Schwellwert

Abmessungen

Abmessungen des Motors

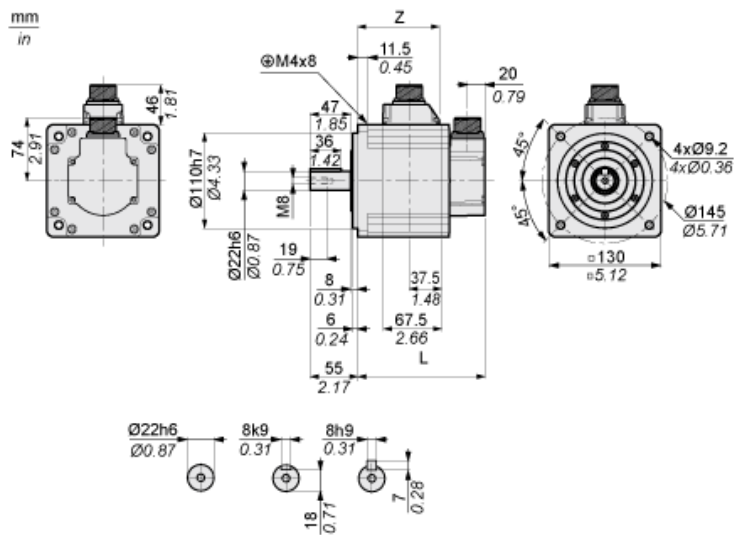

	mm	Zoll
L (ohne Haltebremse)	187	7.36
L (mit Haltebremse)	216	8.5
Z	134,5	5.30

Drehmoment/Drehzahlkurven mit 230-V-Ein-/Dreiphasen-Versorgungsspannung

Servomotor mit Servoantrieb LXM28AU10M3X

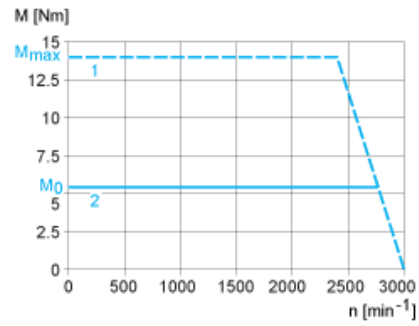

- 1: Spitzendrehmoment
- 2: Dauerdrehmoment